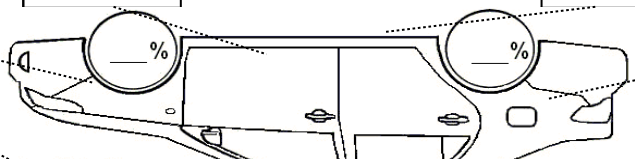
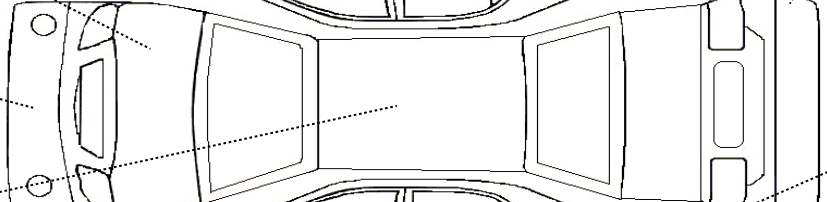
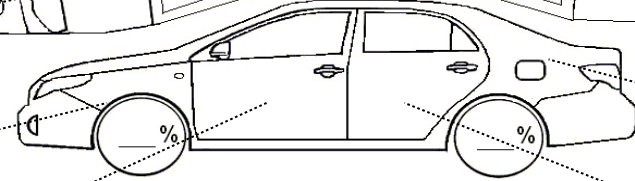

ЛИСТ ОЦЕНКИ И ОСМОТРА АВТОМОБИЛЯ

	№	АБ0000868	Дата	01.08.2020
1. ДАННЫЕ ОБ АВТОМОБИЛЕ	№ VIN	WF04XXGVB44G70854		
Кол-во владельцев	4	Тип и объём двигателя	2 (144 л.с.)	
Марка автомобиля	Ford	Трансмисия	Автомат	
Модель	Ford Mondeo	Тип кузова	Универсал	
Год выпуска	2004	Привод	2WD	
Пробег	194 568	Цвет кузова (ПТС)	черный	
Количество ключей	1			

2. ВНЕШНИЙ ОСМОТР АВТОМОБИЛЯ

С1-Скол (полировка)	Ц1-царапина(полировка)	В1-вмятина(без повреждений ЛКП)	К-коррозия
С2-Скол (окраска)	Ц2-царапина(окраска)	В2-вмятина(ремонт+окраска)	З-требуется замена
<input type="text"/>	<input type="text"/>	<input type="text"/>	<input type="text"/>
<input type="text"/>	<input type="text"/>	<input type="text"/>	<input type="text"/>
КАПОТ			Задний бампер
<input type="text"/>			<input type="text"/>
<input type="text"/>			<input type="text"/>
бампер			Багажник
<input type="text"/>			<input type="text"/>
<input type="text"/>			<input type="text"/>
КРЫША			
<input type="text"/>			
<input type="text"/>			

Комментарии

Общее состояние ЛКП	
Общее состояние протектора шин	

3. КОМПЛЕКТАЦИЯ АВТОМОБИЛЯ, ДОПОЛНИТЕЛЬНОЕ ОБОРУДОВАНИЕ

Кондиционер				Нет
Климат-контроль				Нет
Сигнализация				Да
Автозапуск				Нет
Система помощи при парковке				Нет
Диски: стальные	Нет	Литые	Нет	
Шины: летние	Нет	Зимние	Нет	

Дополнительно	
1	3
2	4

4. КОМПЛЕКТНОСТЬ АВТОМОБИЛЯ

1. ПТС оригинал	Нет	6. Доп.комплект резины/дисков	Нет	Нет
2. Сервисная книжка	Нет		Нет	
3. Руководство по эксплуатации	Нет		Нет	
4. Полный комплект ключей	Нет		Нет	
5. Запасное колесо	Нет			

5. РЕЗУЛЬТАТ ДИАГНОСТИКИ

В ходе диагностики было выявлено, не работает стеклоподъемник водительской двери, Хрустит стеклоподъемник передней правой двери, не открывается крышка багажника, течет вода в салон через лобовое стекло, не работает радио, не горят лампочки в щетке приборов. Не горит лампа дальнего света слева, не работает обогрев лобового стекла, не работает подогрев сидений, не горит подсветка гос. номера, не горит левая ПТФ. не горят лампы габаритные. Не горят лампы габаритные сзади, Сломан щуп ДВС, Заменить масло в ДВС, Заменить масло ГУР. Заменить масло в АКПП. Заменить тормозную жидкость. Заменить свечи зажигания. Заменить прокладку клапанной крышки, Заменить ЗТД-выработка, ПТК-7мм. ЗТК-7мм. Заменить задние амортизаторы, Заменить радиатор (первый) замят, Заменить ШИНЫ, Заменить тяги СПУ перед, Заменить тороса ручного тормоза, Требуется замена болтов развала схождения с дальнейшей регулировкой, Деть масла с поддона ДВС и АКПП. Заменить внутренние пыльники ШРУС, Заменить задние стойки стабилизатора, оторван жгут проводки капота, Компрессия 1ц-16,1bar. 2ц-16,6bar. 3ц-15,8bar. 4ц-16,3bar. Заменить передние ступичные подшипники,
